

Kennlinien für Wasser mit 20°C

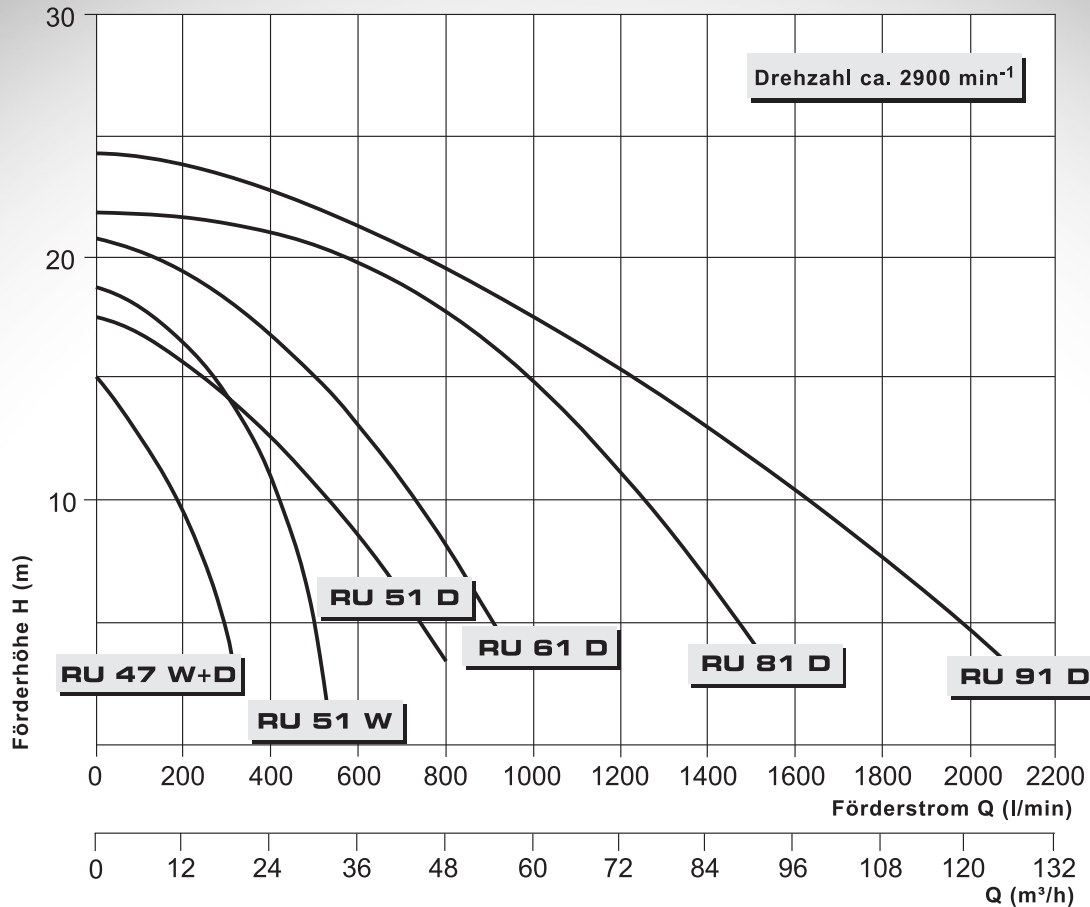

Maßzeichnung

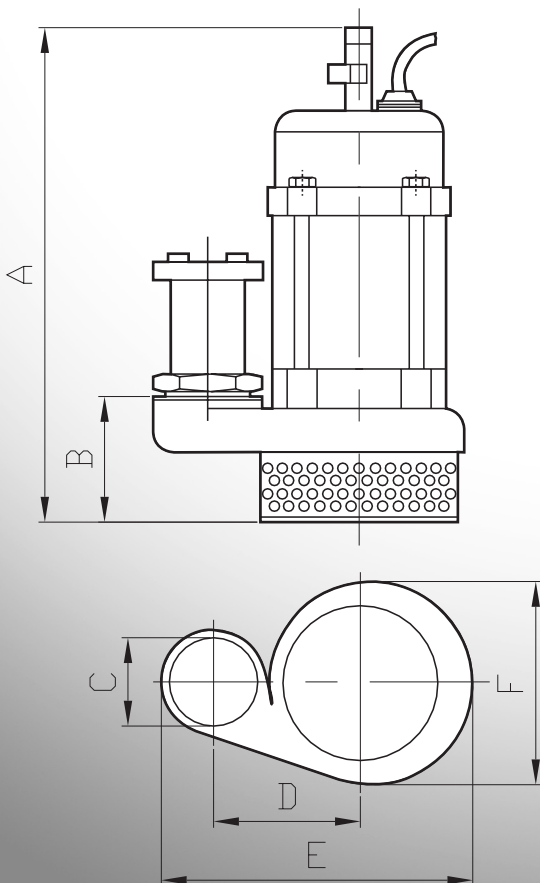

Hauptabmessungen (mm)

Typ	A	B	C	D	E	F
RU 47 W	440	106	C/2	132	285	188
RU 47 D	385	106	C/2	132	285	188
RU 51 W	535	170	B/3	150	316	222
RU 51 D	470	170	B/3	150	316	222
RU 61 D	500	170	B/3	150	316	222
RU 81 D	617	242	A/4	200	520	250
RU 91 D	670	242	A/4	200	520	250

Bezeichnung Spalte C: z.B. C/2 = Storz-Festkupplung C/Rp 2